



## Genesis Series

5,5 à 22 kW

7,5 à 30 CV

L'air comprimé à votre service

# La solution GENESIS

Le légendaire GENESIS est une véritable solution clef en main pour produire de l'air comprimé et résoudre un problème de place ou d'installation.



**Aujourd'hui, 3 étapes seulement sont nécessaires pour démarrer votre GENESIS**

**Connecter au réseau d'air**

**Connecter au réseau électrique**

**Appuyer sur démarrer**

**Station d'air comprimé sans compromis sur la perfection, la robustesse et l'efficacité**

- "Tout en un" à votre service : toutes les versions sont équipées de sècheur par réfrigération, d'un purgeur automatique, d'un filtre déshuileur (0.1 microns) et d'un réservoir
- Extrême robustesse grâce à la fiabilité exceptionnelle du bloc de compression à haute valeur ajoutée technologique
- Aussi efficace que de grands compresseurs industriels avec peu de maintenance, une faible consommation d'énergie, une station complète d'air comprimé, simple à raccorder.
- Version vitesse variable, où l'économie d'énergie compte le plus.

**Génésis : la solution ABAC "tout en un" qui rend l'air comprimé facile, DÉVELOPPÉE POUR VOUS !**





# Bénéficiez des avantages ABAC

Depuis 1980, ABAC propose aux marchés de l'industrie, de l'automobile et de l'artisanat son savoir faire, son expérience et sa flexibilité. Nos différents sites de production, constamment à la pointe de la technologie et notre réseau de 300 distributeurs repartis dans plus de 100 pays dans le monde sont en permanence au service de votre entreprise. Ils vous proposeront des solutions d'air comprimé clé en main de qualité certifiée ISO 9001. ABAC produit des gammes de compresseurs d'air à vis et à pistons à haute valeur ajoutée technologique, immédiatement disponibles et opérationnels.



**Rejoignez dès aujourd'hui les milliers de clients convaincus qui utilisent des millions de compresseurs ABAC dans le monde entier.**

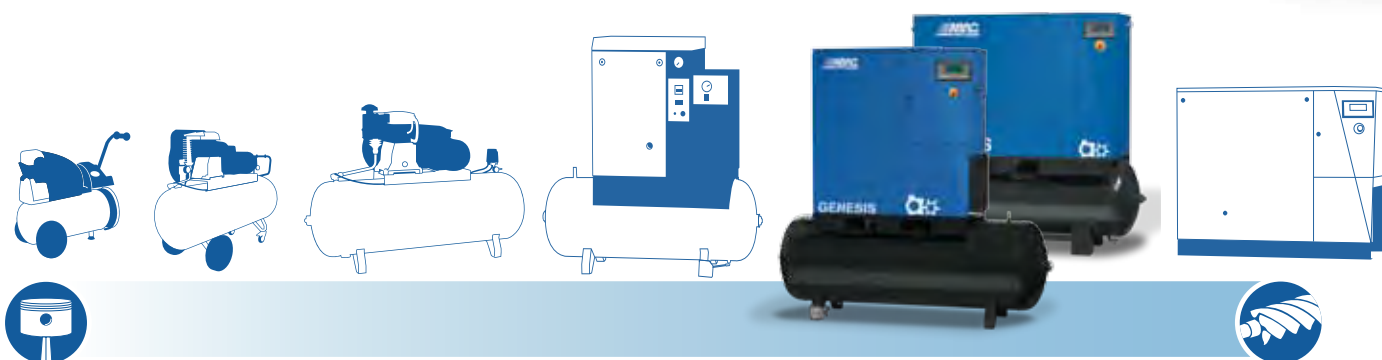

## Le concept GENESIS

Une installation d'air comprimé nécessite généralement plusieurs composants : un compresseur, un réservoir, un sécheur d'air, des purgeurs et des filtres.

Tous ces composants peuvent être remplacés par un seul élément : le compresseur "tout en un" GENESIS.

## Réputé pour sa simplicité

Grâce à la simplicité d'utilisation du tableau de contrôle, vous disposez instantanément d'une vue claire de tous les paramètres clés. Leurs options faciles d'accès vous guideront pour accélérer et simplifier l'utilisation des fonctions et des opérations d'entretien. Vous pouvez ainsi vous consacrer à d'autres tâches plus importantes.

Les kits d'entretien spécifiques garantissent un fonctionnement fiable et efficace. Ils regroupent toutes les pièces d'origine au sein d'un même conditionnement. ABAC vous offre une solution simple basée sur le nombre d'heures de fonctionnement de votre compresseur. Toutes les pièces sont à portée de main, ainsi votre investissement bénéficie d'une protection optimale !





# Gamme Genesis

5,5 à 22 kW  
7,5 à 30 CV

## Vitesse Fixe



8 Bar



10 Bar



13 Bar



Type	Ltr	kW	HP	l/min	m³/h	l/min	m³/h	l/min	m³/h	dB(A)	L x W x H (mm)	Kg
<b>Genesis</b>	270	5,5	7,5	820	49,2	670	40,2	520	31,2	66	1150 x 642 x 1837	330
	500										1935 x 642 x 1839	415
	270	7,5	10	1153	69,2	1000	60	810	48,6	66	1150 x 642 x 1837	335
	500										1935 x 642 x 1839	420
	270	11	15	1665	100	1435	86	1210	72,6	69	1150 x 642 x 1837	355
	500										1935 x 642 x 1839	440
	270	15	20	1985	119	1771	106,2	1480	88,8	69	1150 x 642 x 1837	380
	500										1935 x 642 x 1839	465
	270	15*	20	2218	133	2020	121,2	1538	92,3	70	1150 x 642 x 1837	410
	500										1935 x 642 x 1839	495

## Vitesse Variable



Min



Max



Type	Ltr	kW	HP	Bar	l/min	m³/h	l/min	m³/h	dB(A)	L x W x H (mm)	Kg
<b>Genesis I</b>	270	11	15	6 - 13	425	25,5	1621,2	97,3	73	1150 x 642 x 1837	399
	500									1935 x 642 x 1839	484
	500	22	30	4 - 10	645	38,7	3666	220	74	1939 x 786 x 1841	682
	500	22	30	7 - 13	675	40,5	3216	193	74	1939 x 786 x 1841	682

# Genesis

## Compresseurs à vitesse fixe



Seulement 1,24 m<sup>2</sup> (5 - 15 kW / Cuve 500 litres)

### Un concept compact

Les compresseurs GENESIS produisent de l'air d'excellente qualité dans un minimum de place.

Seulement 0,70 m<sup>2</sup> (5 - 15 kW / Cuve 270 litres)



### Air sec et propre, prêt à l'emploi

Tous les GENESIS sont équipés d'un sécheur largement dimensionné fournissant de l'air exempt d'humidité à tout moment. Toutes les unités sont également équipées d'un système de filtration qui retient les particules solides et liquides à partir de 0,1 micron. Le résultat est simple : un air comprimé sec et propre approprié à la plupart des applications industrielles.

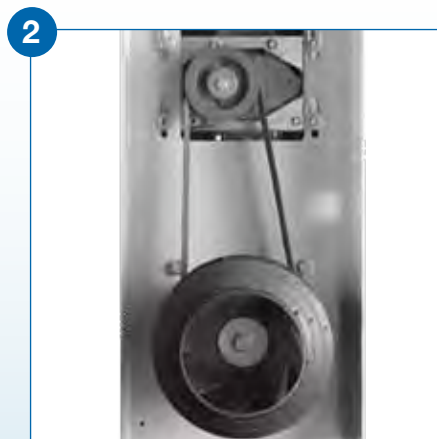

### Entretien facile et économique

Le positionnement judicieux de tous les composants tels que les courroies, les filtres à air et à huile et la possibilité de vérifier le niveau d'huile de l'extérieur vous permettent d'avoir un entretien facile et rapide. Les longs intervalles d'entretien et les kits d'entretien à disposition permettent une réduction importante des temps d'intervention et de diminuer les coûts de maintenance.



### Une multitude de services en quelques clicks

Le contrôleur MC2 vous donne très facilement l'accès aux différents menus et permet une lecture en temps réel des paramètres de fonctionnement. Il comporte une interface qui donne la possibilité de connecter votre compresseur, par interface CAN-BUSS (en option), à d'autres compresseurs semblables pour une gestion intégrée en batterie. Il offre la programmation et la signalisation des opérations d'entretien périodiques.



# Genesis I

## Compresseurs à vitesse variable



### Nouvelle génération de blocs à vis

La nouvelle génération de blocs à vis vous garantit une production d'air comprimé de qualité supérieure, plus de robustesse et le sérieux d'un fabricant qui assemble 25.000 blocs à vis chaque année.

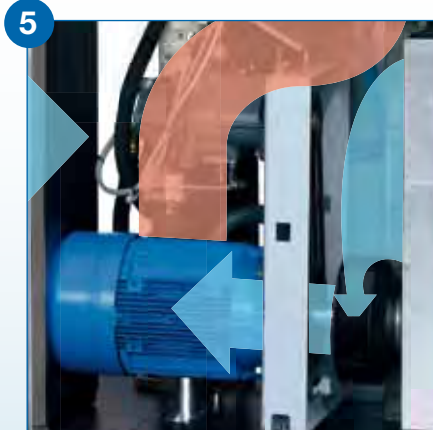

### Un refroidissement efficace qui augmente la durée de vie

Le système de refroidissement utilise une turbine de ventilation coaxiale. Il fournit un refroidissement efficace et de qualité à tous les composants internes et accroît leur longévité. L'échangeur Air/Huile en aluminium contribue également à l'excellence du refroidissement.

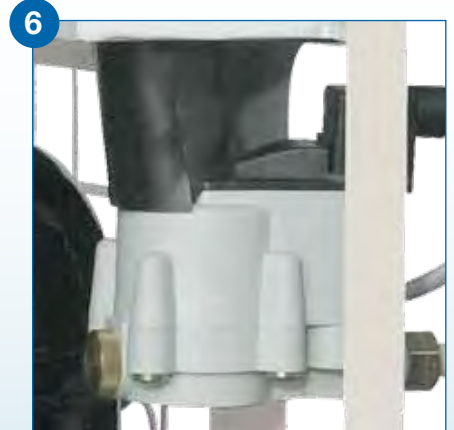

### Purgeur automatique des condensats : Réduction du bruit et économie d'énergie

Le système de purge automatique des condensats évacue uniquement de l'eau. Il n'y a donc pas de bruit ni de perte d'air.

# Les avantages de la vitesse variable

Pour adapter sa production d'air, votre compresseur utilise fréquemment de coûteuses périodes de marche à vide. Un compresseur à vitesse variable réduit ou augmente la vitesse du moteur principal pour suivre avec précision le profil de votre consommation d'air comprimé. Vous réalisez ainsi une économie considérable sur votre facture d'énergie.

## Une multitude d'avantages et d'économies

**Démarrage en douceur** : aucune pointe d'intensité au démarrage, protection du moteur et réduction de la consommation d'énergie électrique.

**Norme CEM** : bénéficie des caractéristiques requises et imposées par les normes européennes en matière de compatibilité électromagnétique. Pas de perturbation électromagnétique à partir ou vers vos équipements.

**Maintient constant de la pression du réseau d'air à toutes les pressions désirées entre 6 et 13 bar selon les besoins** : garantie d'une économie sensible.

**Rendement certifié du moteur** : plus d'efficacité énergétique avec l'utilisation d'un moteur EFF1/IE2 en application de la Directive 2005/32/CE du 6 juillet 2005.

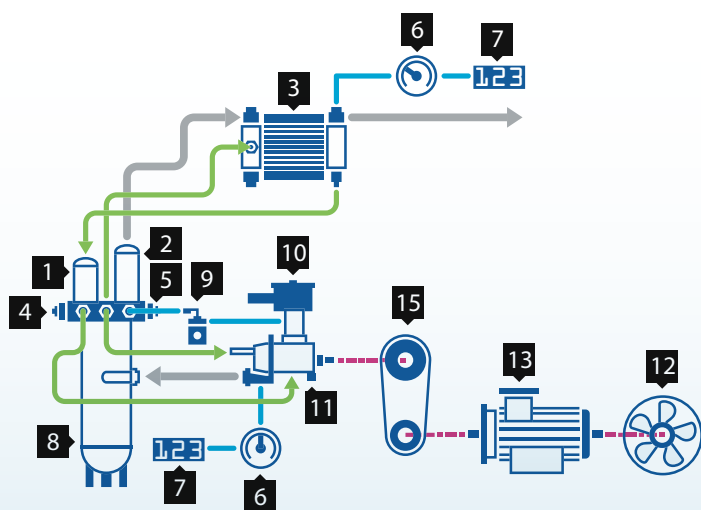
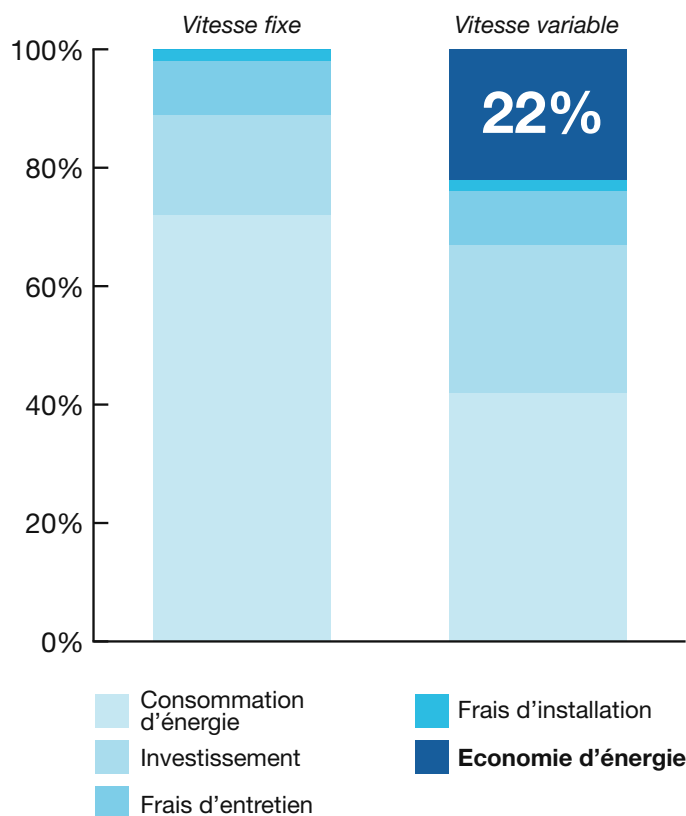

## Principe de fonctionnement de votre compresseur

- Air comprimé
  - Air/Huile
  - Air
1. Filtre injection d'huile
  2. Filtre séparateur Air/huile
  3. Refroidisseur Air/Huile
  4. Vanne thermostatique
  5. Soupape de sécurité
  6. Manomètre de pression
  7. Tableau de contrôle
  8. Réservoir d'huile
  9. Electrovanne de récupération d'huile
  10. Filtre à air d'aspiration
  11. Bloc de compression
  12. Ventilateur de refroidissement
  13. Moteur électrique
  14. Contrôle de température
  15. Système de transmission

## De l'air comprimé disponible partout où vous en avez besoin

Solution compacte et facile à manutentionner, dotée de tous les équipements d'une station d'air comprimé, GENESIS rend la production d'air mobile et vous permet l'économie des longueurs de réseau rendu inutile. L'excellent niveau sonore obtenu grâce à de généreux panneaux absorbants autorise l'installation à proximité des zones de production.

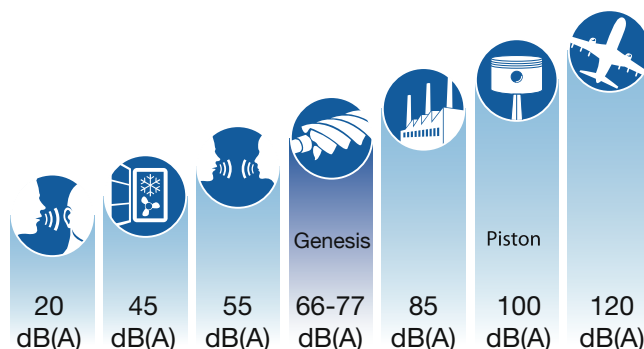

# Le monde d'ABAC



Pièces d'origine.  
votre assurance qualité.

votre distributeur agréé

## ABAC FRANCE S.A.S.

112, chemin de la Forêt aux Martins  
ZAC Briffaut Est - B.P. 179  
26906 VALENCE Cedex 9  
Tél. 04 75 41 81 51 - Fax 04 75 41 89 98  
internet : [www.abac-france.fr](http://www.abac-france.fr)  
contact : [standard@abacfrance.fr](mailto:standard@abacfrance.fr)

La mention "PIÈCES D'ORIGINE" confirme que ces composants répondent à nos critères de tests stricts. Toutes les pièces sont conçues et approuvées pour s'adapter aux compresseurs auxquels elles correspondent. Elles font l'objet de tests rigoureux pour garantir un niveau de sécurité élevé, ce qui permet d'augmenter la durée de vie du compresseur et de réduire au minimum le coût total de votre investissement. Nous ne faisons aucun compromis sur le niveau de fiabilité de nos produits.

L'utilisation de nos composants certifiés "PIÈCES D'ORIGINE" assure une plus grande fiabilité d'utilisation et ne modifie pas vos conditions de garantie, contrairement aux pièces "adaptables".

En faisant le choix de la qualité vous assurerez la pérennité de vos équipements !



## L'air comprimé à votre service